

Thông số kỹ thuật

Kích thước & Trọng lượng			
	2.5i-S	3.6R-S	
Dài / Rộng / Cao (mm)	4.815 / 1.840 / 1.675		
Chiều dài cơ sở (mm)	2.745		
Cỡ lốp	225 / 60R18		
Tự trọng (kg)	1.624	1.698	
Khoảng sáng gầm xe (mm)	213		
Động cơ			
Kiểu động cơ	Động cơ Boxer đối xứng nằm ngang, 4 Xy Lạnh, DOHC 16 Van, Máy xăng	Động cơ Boxer đối xứng nằm ngang, 6 Xy Lạnh, DOHC 24 Van, Máy xăng	
Dung tích xylanh (cc)	2.498	3.630	
Công suất (PS/rpm)	175 / 5.800	260 / 6.000	
Mô-men xoắn (Nm/rpm)	235 / 4.000	350 / 4.400	
Dung tích thùng nhiên liệu (Lít)	60		
Mức tiêu hao nhiên liệu (Lít/100km)	7.7	9.9	
Hệ dẫn động & Hộp số			
Hệ dẫn động	Tất cả các bánh chủ động toàn thời gian đối xứng (Symmetrical AWD)		
Hộp số	Tự động vô cấp CVT, kết hợp chế độ lẫy chuyển số trên tay lái		
Thắng (Trước / Sau)	Đĩa tự làm mát		
Hệ thống treo (Trước / Sau)	Kiểu thanh chống MacPherson / Kiểu xương đòn kép		
Ngoại thất			
Đèn pha HID, bi Xenon, tự động bật / tắt	Cửa sổ trời điều chỉnh trượt điện	Kính chiếu hậu chỉnh điện, gập điện, tích hợp đèn xi nhan LED	Gạt nước kính lái có cảm biến mưa tự động
Thanh ray nóc xe	Cánh lướt gió đuôi xe	Lưới tản nhiệt phía trước mạ crôm	Mâm xe hợp kim nhôm 18 inch
Rửa đèn pha kiểu pop-up			
An toàn			
Hệ thống mã hóa khóa động cơ	Khóa lắp ghế ngồi trẻ em chuẩn ISO (với đai khóa)	Hệ thống cân bằng điện tử (VDC)	Thanh gia cố 2 bên cửa
Hệ thống chống bó cứng phanh (ABS) 4 kênh / 4 cảm biến tích hợp Hệ thống phân phối lực phanh điện tử (EBD)	Móc dây đai an toàn tự điều chỉnh độ cao (Cho người lái và hành khách phía trước)	Túi khí SRS trước, bên hông và các túi khí rèm, túi khí đầu gối (cho người lái)	Hệ thống kiểm soát mô-men xoắn chủ động
Chức năng và tiện nghi			
Hệ thống khóa thông minh và khởi động bằng nút bấm	Hệ thống lái xe Subaru thông minh (SI-Drive) với 03 chế độ tùy chọn I, S hoặc S# (*)	Cần lẫy số trên vô lăng	Cổng kết nối thiết bị ngoại vi và USB (trong hộp điều khiển trung tâm)
Hệ thống cài đặt tốc độ hành trình	Hệ thống hỗ trợ leo dốc và khởi động ngang dốc	Hệ thống camera lùi	Hệ thống âm thanh cao cấp đầu đọc CD và 6 loa Harman/Kardon (*)
Vô lăng có thể điều chỉnh tầm lái / độ nghiêng	Ốp inox bệ bước phía trước	Ghế sau xếp và bật tỷ lệ 60/40	Hệ thống điều hòa tự động 2 vùng nhiệt độ độc lập, kết hợp hệ thống lọc chống bụi
Vô lăng tích hợp các nút điều khiển hệ thống âm thanh	Thắng tay bằng điện tử	Màn hình cảm ứng LED 7 inch hiển thị đa chức năng	Hệ thống tích hợp Bluetooth rảnh tay
2 ghế trước chỉnh điện 8 hướng kết hợp nhớ 2 vị trí và bơm lưng ghế (ghế người lái)	Chế độ lái xe X-Mode	Tựa tay cho ghế trước và sau kết hợp khay đựng ly nước	Hệ thống sưởi kính trước / sau

(*) Dành riêng cho phiên bản 3.6R-S



AMAZING
JUST GOT BETTER.



THE NEW OUTBACK

CHỨC NĂNG NỔI BẬT



A Cửa sau điều chỉnh bằng điện

Chỉ với một nút bấm, cửa sau điều chỉnh bằng điện sẽ giúp bạn sử dụng khoan hành lý dễ dàng và nhanh chóng.



B X-Mode

Động cơ Subaru Boxer[®] cân bằng giữa sức mạnh và tính hiệu quả, mang đến khả năng phản hồi gia tốc tuyệt vời với mô-men xoắn cao ngay cả khi ở vòng quay thấp.



C Hệ thống âm thanh giải trí cao cấp

Được trang bị hệ thống âm thanh cao cấp mới nhất, Outback sẽ giúp bạn chìm đắm trong không gian âm thanh chất lượng.

CÔNG NGHỆ

Subaru luôn chú trọng trong từng thiết kế nhằm mang đến cho từng khách hàng cảm giác lái tuyệt vời nhất dựa trên nguyên tắc an toàn và ổn định. Chúng tôi luôn tin rằng các công nghệ độc quyền của chúng tôi là Hệ Dẫn Động Các Bánh Toàn Thời Gian và Động cơ Subaru Boxer là các yếu tố lý tưởng cho từng mẫu xe Subaru. Hãy trải nghiệm và khám phá vì sao chúng tôi luôn không ngừng cải tiến các yếu tố này để mang đến cho người lái những trải nghiệm ấn tượng.

D Hệ dẫn động tất cả các bánh toàn thời gian đối xứng

Mỗi chiếc xe Subaru với Hệ Dẫn Động Tất Cả Các Bánh Toàn Thời Gian Đối Xứng đều đạt tiêu chuẩn về tính ổn định, hiệu quả và phản hồi nhanh hơn trong các điều kiện trơn trượt. Hệ Dẫn Động Tất Cả Các Bánh Toàn Thời Gian Đối Xứng có động cơ gắn thẳng hàng với hệ thống truyền động lực, nhờ đó lực truyền được liền mạch xuống bốn bánh xe.

E Động cơ Boxer

Động cơ Subaru Boxer[®] cân bằng giữa sức mạnh và tính hiệu quả, mang đến khả năng phản hồi gia tốc tuyệt vời với mô-men xoắn cao ngay cả khi ở vòng quay thấp. Động cơ Đối Xứng Nằm Ngang lừng danh của Subaru thế hệ thứ 3 đã được thiết kế phù hợp với hành trình piston dài để mức tiêu thụ nhiên liệu đạt hiệu quả hơn. Cách bố trí động cơ BOXER[®] nằm thẳng hàng với hệ dẫn động giúp tối ưu hóa việc truyền lực. Với piston chuyển động nằm ngang, động cơ có dạng phẳng, trọng tâm thấp dẫn đến tâm trọng lực thấp hơn so với các thiết kế khác và do đó sẽ tạo ra khả năng phản hồi nhanh chóng với các thao tác và tự tin vào góc cua.



AN TOÀN

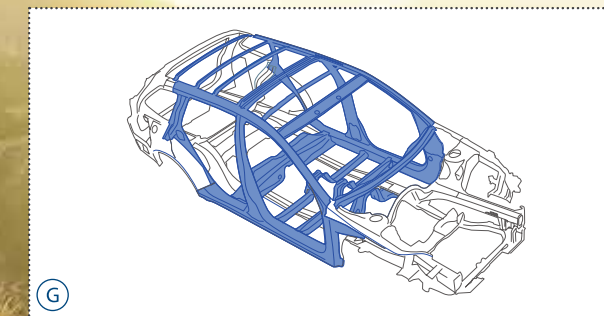
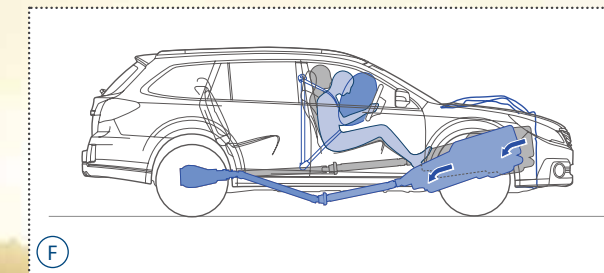

Outback được thiết kế để bảo vệ từng thành viên trong xe với hàng loạt các hệ thống và chức năng cao cấp, mạnh mẽ, vững chắc và an toàn sẽ giúp kiểm soát mức độ biến dạng của xe ở những vị trí quan trọng khi xe chịu các lực tác động mạnh từ bên ngoài.

F Động cơ tự động gãy gập

Động cơ Boxer được thiết kế sao cho gãy gập bên dưới ghế ngồi hành khách trong trường hợp xe chịu tác động mạnh từ phía trước, nhờ đó giảm thiểu chấn thương cho hành khách.

G Khung thép gia cường hình nhẫn

Subaru được biết đến với các tính năng an toàn nâng cao cho tất cả các dòng xe. Hệ thống khung xương gia cố thân xe hình nhẫn độc đáo với chất liệu thép chịu lực cao cho phép giảm trọng lượng xe nhưng vẫn đạt tiêu chuẩn an toàn khi chịu va đập từ mọi phía và tăng cường sự an toàn cho hành khách.

INSURANCE INSTITUTE
FOR HIGHWAY SAFETY

〔 SUBARU 〕
ALL-AROUND
SAFETY