

Thông số kỹ thuật

Kích thước & Trọng lượng			
	2.5i-S	3.6R-S	
Dài / Rộng / Cao (mm)	4.795 / 1.840 / 1.500		
Chiều dài cơ sở (mm)	2.750		
Cỡ lốp	225/50R18		
Tự trọng (kg)	1.568	1.642	
Khoảng sáng gầm xe (mm)	150		
Động cơ			
Kiểu động cơ	Động cơ Boxer đối xứng nằm ngang, DOHC 16 van, 4 xy-lanh, Máy xăng	Động cơ Boxer đối xứng nằm ngang, DOHC 24 van, 6 xy-lanh, Máy xăng	
Dung tích xy-lanh (cc)	2.498	3.630	
Công suất (PS/rpm)	175 / 5.800	260 / 6.000	
Mô-men xoắn (Nm/rpm)	235 / 4.000	350 / 4.400	
Dung tích thùng nhiên liệu (Lít)	60		
Mức tiêu thụ nhiên liệu (Lít/100km)	7.7	9.9	
Hệ dẫn động & Hộp số			
Hệ dẫn động	Tất cả các bánh chủ động toàn thời gian đối xứng (Symmetrical AWD)		
Hộp số	Tự động vô cấp		
Thắng (Trước / Sau)	Đĩa tự làm mát		
Hệ thống treo (Trước / Sau)	Kiểu thanh chống MacPherson / Kiểu xương đòn kép		
Ngoại thất			
Đèn pha HID, bi Xenon, tự động bật / tắt	Cảm biến lùi và camera lùi phía sau	Cản trước / sau thể thao	Kính chiếu hậu chỉnh điện, gập điện tích hợp đèn xi nhan LED
Đèn sương mù trước	Rửa đèn pha kiểu Pop-up	Mâm xe hợp kim nhôm 18 inch	Ốp crôm dọc thân xe
An toàn			
Hệ thống mã hóa khóa động cơ	Khóa lắp ghế ngồi trẻ em chuẩn ISO (với đai khóa)	Hệ thống cân bằng điện tử (VDC)	Thanh gia cố 2 bên cửa
Hệ thống chống bó cứng phanh (ABS) 4 kênh / 4 cảm biến tích hợp Hệ thống phân phối lực phanh điện tử (EBD)	Móc dây đai an toàn tự điều chỉnh độ cao (Cho người lái và hành khách phía trước)	Túi khí SRS trước, bên hông và các túi khí rèm, túi khí đầu gối (cho người lái)	Hệ thống kiểm soát mô-men xoắn chủ động
Hệ thống hỗ trợ đỗ xe / khởi động ngang dốc			
Chức năng và tiện nghi			
Hệ thống khóa thông minh và khởi động bằng nút bấm	Màn hình cảm ứng LED 7 inch hiển thị đa chức năng	Hệ thống máy điều hòa 2 vùng tự động kết hợp hệ thống lọc chống bụi	Cổng kết nối thiết bị ngoại vi và USB (trong hộp điều khiển trung tâm)
Hệ thống cài đặt tốc độ hành trình	Hệ thống tích hợp Bluetooth rảnh tay	Hệ thống camera lùi	Hệ thống âm thanh cao cấp đầu đọc CD và 6 loa Harman/Kardon (*)
Vô lăng có thể điều chỉnh tầm lái / độ nghiêng	Cần lấy số trên vô lăng	lăng tích hợp các nút điều khiển hệ thống âm thanh	Hệ thống sưởi kính trước / sau
2 ghế trước điều chỉnh điện kết hợp nhớ 2 vị trí và bơm lưng ghế (ghế người lái)	Thắng tay bằng điện tử	Cửa sổ trời trượt điện	Hệ thống lái xe Subaru thông minh (SI-Drive) với 03 chế độ tùy chọn I, S hoặc S# (*)

(*) Dành riêng cho phiên bản 3.6R-S

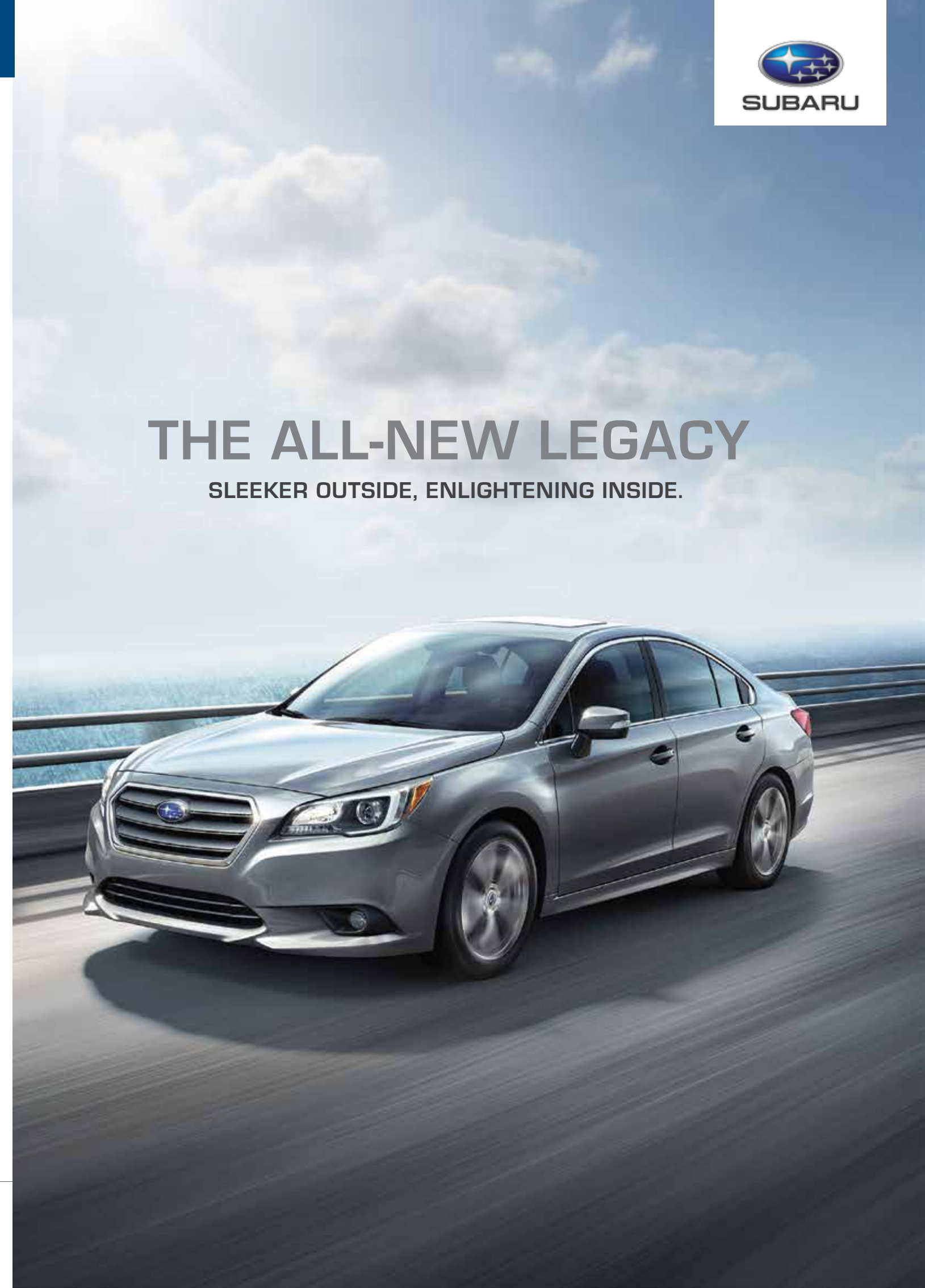

THE ALL-NEW LEGACY
SLEEKER OUTSIDE, ENLIGHTENING INSIDE.

CHỨC NĂNG NỔI BẬT



A Lưới tản nhiệt mạ crom

Lưới tản nhiệt hình lục giác với chất liệu mạ crom làm tăng tính trẻ trung, năng động cho Legacy 2015

B Khoang xe rộng rãi

Không gian rộng rãi cùng với thiết kế nội thất sang trọng tạo nên không gian thư giãn cho ở cả ghế trước và sau cho những chuyến du lịch đường dài

C Hệ thống âm thanh giải trí cao cấp

Được trang bị hệ thống âm thanh cao cấp mới nhất, Legacy sẽ giúp bạn chìm đắm trong không gian âm thanh chất lượng.

CÔNG NGHỆ

Subaru luôn chú trọng trong từng thiết kế nhằm mang đến cho từng khách hàng cảm giác lái tuyệt vời nhất dựa trên nguyên tắc an toàn và ổn định. Chúng tôi luôn tin rằng các công nghệ độc quyền của chúng tôi là Hệ Dẫn Động Các Bánh Toàn Thời Gian và Động cơ Subaru Boxer là các yếu tố lý tưởng cho từng mẫu xe Subaru. Hãy trải nghiệm và khám phá vì sao chúng tôi luôn không ngừng cải tiến các yếu tố này để mang đến cho người lái những trải nghiệm ấn tượng.

D Hệ dẫn động tất cả các bánh toàn thời gian đối xứng

Mỗi chiếc xe Subaru với Hệ Dẫn Động Tất Cả Các Bánh Toàn Thời Gian Đối Xứng đều đạt tiêu chuẩn về tính ổn định, hiệu quả và phản hồi nhanh hơn trong các điều kiện trơn trượt. Hệ Dẫn Động Tất Cả Các Bánh Toàn Thời Gian Đối Xứng có động cơ gắn thẳng hàng với hệ thống truyền động lực, nhờ đó lực truyền được liền mạch xuống bốn bánh xe.

E Động cơ Boxer

Động cơ Subaru Boxer[®] cân bằng giữa sức mạnh và tính hiệu quả, mang đến khả năng phản hồi gia tốc tuyệt vời với mô-men xoắn cao ngay cả khi ở vòng quay thấp.

Động cơ Đối Xứng Nằm Ngang lưng danh của Subaru thế hệ thứ 3 đã được thiết kế phù hợp với hành trình piston dài để mức tiêu thụ nhiên liệu đạt hiệu quả hơn. Cách bố trí động cơ BOXER[®] nằm thẳng hàng với hệ dẫn động giúp tối ưu hóa việc truyền lực. Với piston chuyển động nằm ngang, động cơ có dạng phẳng, trọng tâm thấp dẫn đến tâm trọng lực thấp hơn so với các thiết kế khác và do đó sẽ tạo ra khả năng phản hồi nhanh chóng với các thao tác và tự tin vào góc cua.

F Hệ thống kiểm soát mô-men xoắn chủ động

Hệ thống kiểm soát xe chủ động được cải tiến nhằm tăng tính hiệu quả khi xe vào cua và khả năng phản hồi nhanh. Khi vào cua hệ thống thắng sẽ được kích hoạt cho các bánh bên trong, đồng thời giảm lực mô-men xoắn lên các bánh bên trong và tăng lực momen xoắn cho các bánh bên ngoài.

G Hệ thống kiểm soát xe chủ động (VDC)

Là trang bị tiêu chuẩn cho mỗi chiếc Legacy, hệ thống kiểm soát xe chủ động (VDC) giám sát và phân tích hướng xe đi đúng với ý định của người lái thông qua một dây các cảm biến. Nếu xe đạt đến ngưỡng ổn định khi vào cua hoặc tránh chướng ngại vật, sự phân bố mô-men xoắn AWD, công suất động cơ và thắng (phanh) tại các bánh xe được điều chỉnh để giúp xe đi đúng hướng đã định.

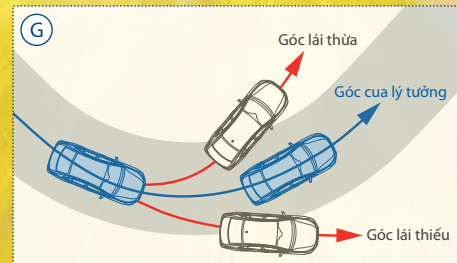
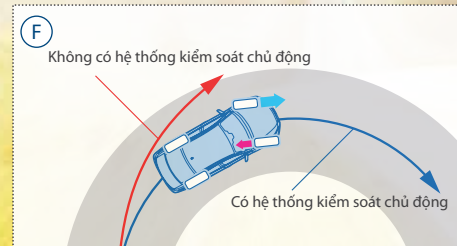
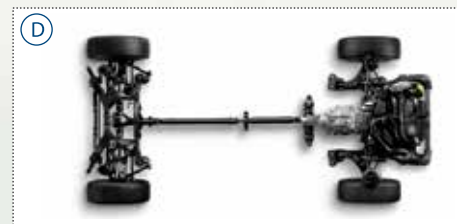

AN TOÀN

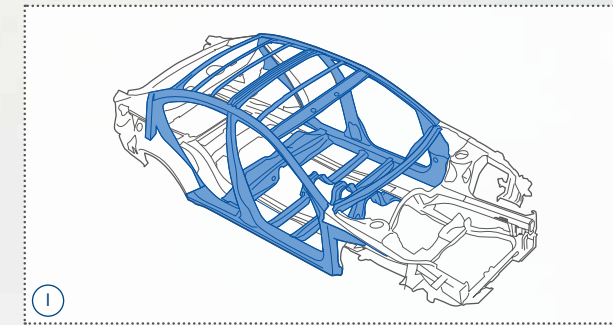
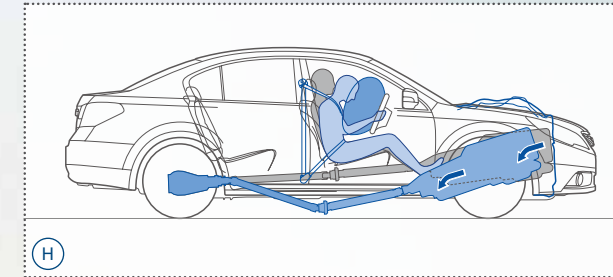

Legacy được thiết kế để bảo vệ từng thành viên trong xe với hàng loạt các hệ thống và chức năng cao cấp, mạnh mẽ, vững chắc và an toàn sẽ giúp kiểm soát mức độ biến dạng của xe ở những vị trí quan trọng khi xe chịu các lực tác động mạnh từ bên ngoài.

H Động cơ tự động gãy gập

Động cơ Boxer được thiết kế sao cho gãy gập bên dưới ghế ngồi hành khách trong trường hợp xe chịu tác động mạnh từ phía trước, nhờ đó giảm thiểu chấn thương cho hành khách.

I Khung thép gia cường hình nhẫn

Subaru được biết đến với các tính năng an toàn nâng cao cho tất cả các dòng xe. Hệ thống khung xương gia cố thân xe hình nhẫn độc đáo với chất liệu thép chịu lực cao cho phép giảm trọng lượng xe nhưng vẫn đạt tiêu chuẩn an toàn khi chịu va đập từ mọi phía và tăng cường sự an toàn cho hành khách.

INSURANCE INSTITUTE
FOR HIGHWAY SAFETY

「SUBARU」
ALL-AROUND
SAFETY

